

6159

Sidavbitare, plan fas, spetsigt huvud, 0,1 - 1 mm







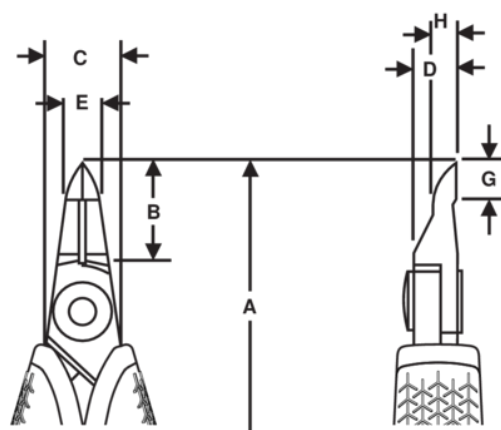

PRODUKTINFORMATION

- Spetsigt huvud som möjliggör god åtkomlighet under känsliga komponenter i svåråtkomliga lägen.
- Perfekt för finmekaniker, industrielektriker, elektronikingenjörer och mikroelektronikspecialister.
- Den spetsiga huvudformen och dess symmetriska spetsar har anpassats specifikt för att ge maximal åtkomlighet.
- EDGE Flush - plan fas: Klippning med proffsteknik och en kontrollerad eggförskjutning på mindre än 0,2 mm som kan leverera ett rent, plant snitt även i de finaste trådarna.
- Högkvalitativ stållegering för utmärkt hållbarhet och långvarig prestanda, med precisionsslipade eggar som har induktionshårdats vid 63 - 65 HRC.
- Returfjäder och öppningsbegränsare för smidig användning som minimerar tröttheten i handen.
- Handtag i tvåkomponentsmaterial som är ESD-säkra och avledande och eliminerar elektrostatisk uppbyggnad och ger en långsam laddningsutjämning.



PRODUKTATTRIBUT

Produkt: **6159**

	Pointy		M		Flush EDGE
	0.2-1.0 mm		0.01-0.039 in	A	134 mm
A	134 in	B	14 mm	B	0.55 in
C	12.8 mm	C	0.50 in	D	5 mm
D	0.2 inch	E	1 mm	E	0.04 in
G	5.0 mm	G	0.23 in	H	3.2 mm
H	0.13 in		54.4 g	Ω	Dissipative