



8247

Pince coupante oblique 45° pour coupe affleurante, tête longue, 0,2 mm - 1 mm







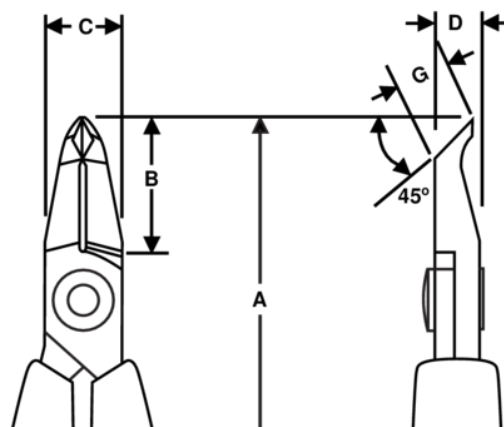

DÉTAILS SUR LE PRODUIT

- Pince coupante oblique 45° à tête effilée série 80
- Poignées mono-matière sécurisées ESD avec ressort de rappel
- Arasage
- La capacité de coupe indiquée correspond au fil de cuivre
- Convient pour découper du cuivre
- Acier allié haute performance
- Finition phosphatée
- Le meulage par machine-outil à commande numérique (CNC) garantit la précision et le contact de l'angle du taillant, ce qui accroît la fiabilité et l'uniformité des outils
- Taillants de précision trempés par induction à 63-65 HRC
- Vis articulée qui minimise les frictions et optimise l'alignement des bords tranchants
- Idéale pour les retouches et les opérations précises de montage
- Forme de poignée standard CO en matériau conducteur



ATTRIBUTS DU PRODUIT

Produit: **8247**

	Angle 45°		S		Flush
	0.2-1.0 mm		0.01-0.04 in	A	117.5 mm
A	4.63 in	B	18 mm	B	0.71 in
C	10 mm	C	0.39 in	D	6 mm
D	0.24 inch	G	6.7 mm	G	0.26 in
	51 g		Dissipative		