

## RX8150PS ERGO™ Präzisions Seitenschneider ESD, mit ovalem Kopf zum Schneiden harter Materialien

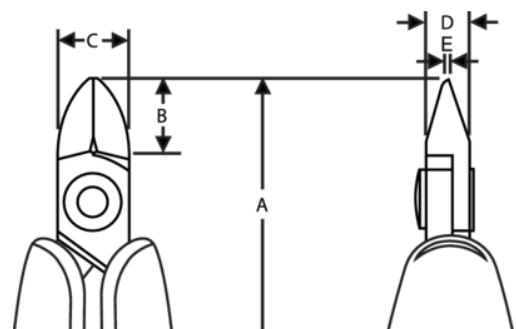









### PRODUKTDDETAILS

- ERGO™ Präzisions Seitenschneider mit ovalem Kopf, PS-Serie
- Geeignet zum Schneiden von Leitdraht, Spuhldraht für Katheter und Stents (Kardiologie & Urologie)
- ESD-sichere ergonomische 2-Komponenten-Griffe
- Schnittformen: Micro-bevel (mit Wate), flush (kleine Wate) & ultra-flush (ohne Wate)
- Scharfe Klingen mit sauberem Schnitt
- Werkstoff: Hochleistungs-Stahllegierung
- Phosphatiert
- Präzisionsgeschliffene Schneidkanten für eine besonders lange Lebensdauer und einen sauberen Schnitt
- Induktionsgehärtete Schneiden mit einem hohen Härtegrad (63-65 HRC)
- Reibungsmindernde Schraubverbindung für glatte Schnitte ohne Überlappen der Schenkel
- ESD-sichere Griffe mit weicher Oberfläche und festem Kern
- Öffnungsfeder mit drei verschiedenen Einstellungsmöglichkeiten für Federspannung und Öffnungsweite



PRODUKTEIGENSCHAFTEN

Produkt: **RX8150PS**

	Oval		M		Micro-Bevel®
	0.1-1.0 mm		0.01-0.04 in		0.2-0.8 mm
	0.01-0.03 in	<b>A</b>	135.5 mm	<b>A</b>	5.33 in
<b>B</b>	12.5 mm	<b>B</b>	0.5 in	<b>C</b>	12.5 mm
<b>C</b>	0.49 in	<b>D</b>	6 mm	<b>D</b>	0.24 inch
<b>E</b>	1.2 mm	<b>E</b>	0.05 in		70 g